



CARIBUL S.r.l.

Via Marconi ,2
26866 Castiraga Vidardo (LO)
Tel. 0371217078 Fax 0371217079

CARIBUL®

E-Mail : info@caribul.com

Sito : www.caribul.com

Antivibranti in gomma, completamente metallici ed a molla per il settore industriale, navale, civile e militare.

Cabine di insonorizzazione.

Rilievi fonometrici e vibrazionali.

Rubber Antivibrations, Fully metallic vibration-dampers, Wire Rope Dampers, Spring damper, Viscous-spring Dampers, for industrial, civil, shipbuilding and military sector.

Soundproofing booths.

Phonometric and vibration analyses.

Antivibranti a molla dotati di smorzatori meccanici per sospensione presse

Spring supports with mechanical dampers suitable to suspend presses

Struttura in acciaio verniciato, molle in acciaio speciale secondo UNI EN 13906, smorzatori metallici integrati in acciaio inox

Steel painted structure, special steel springs according UNI EN 13906, integrated dampers made of stainless steel

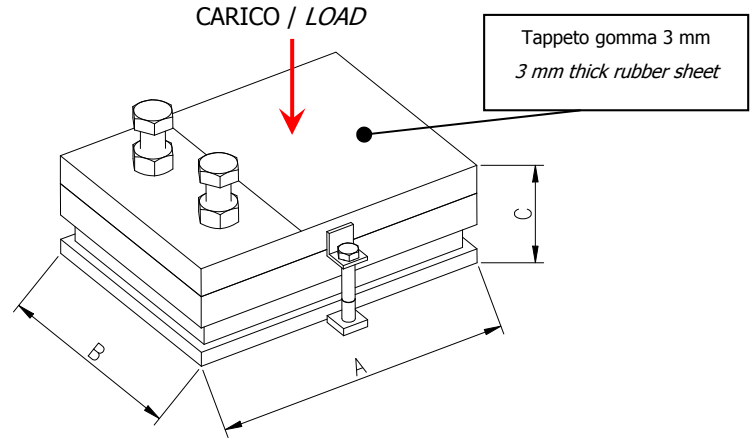
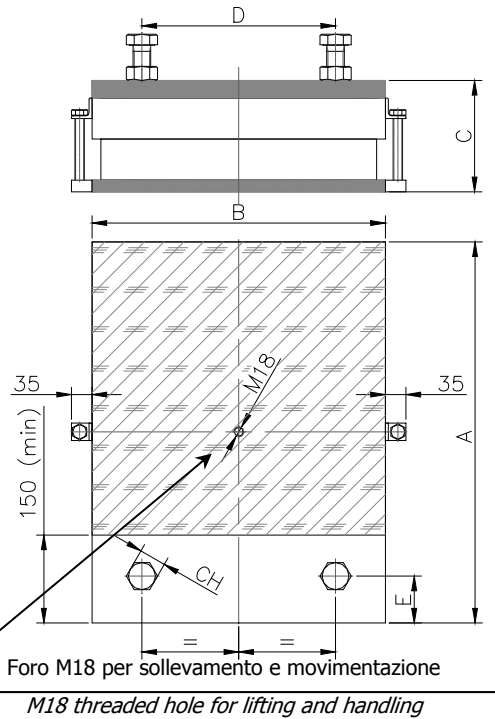

IMPORTANTE: la massima portata indicata è comprensiva di carico statico e dinamico e di masse accessorie solidali alla macchina

IMPORTANT: the maximum allowable load considers both static and dynamic loads and additional masses supported by the machinery

Non è necessaria manutenzione ordinaria - No ordinary maintenance required

TYPE	Stiffness Kv [daN/mm]	Dimensions						Portata		Freccia		Freq. Vert	
		A	B	C	D	E	CH	Load [kN] min	max	Defl [mm] Min	Max	Min	Max
CK 42-04.BCHG-2ST	220	500	350	201	190	80	36	22	44	10	20	5.0	3.5
CK 50-05.BCHG-2ST	275							27	55				
CK 60-06.BCHG-2ST	329							33	66				
CK 70-08.BCHG-2ST	439							44	88				
CK 80-09.BCHG-2ST	494							49	99				
CK 85-10.BCHG-2ST	549							55	110				
CK 95-04.BCHF-2ST	588							59	118				
CK 105-04.BCHF-01.HG-2ST	643							64	129				
CK 115-04.BCHF-03.HG-2ST	753							75	151				
CK 125-04.BCHF-04.HG-2ST	808							81	162				
CK 130-05.BCHF-02.HG-2ST	845							85	169				
CK 140-05.BCHF-03.HG-2ST	900							90	180				
CK 155-06.BCHF-07.HG-2ST	1267							127	253				
CK 175-07.BCHF-07.HG-2ST	1414	141	283										
CK 195-08.BCHF-08.HG-2ST	1616	162	323										
CK 217-09.BCHF-08.HG-2ST	1763	650	211	211	80	46	176	353					
CK 238-10.BCHF-09.HG-2ST	1965						197	393					

IMPORTANTE: nel posizionamento degli ammortizzatori curare che le viti M30 di regolazione degli smorzatori meccanici siano poste all'esterno del piede nella direzione di movimento delle bielle

IMPORTANT NOTE: please take care that the M30 bolts (for the adjusting of the mechanical dampers) are placed at the outer side of the press foot, in the direction of the crank movement