



**CARIBUL S.r.l.**

Via Marconi ,2  
26866 Castiraga Vidardo (LO)  
Tel. 0371217078 Fax 0371217079

**CARIBUL®**

E-Mail : [info@caribul.com](mailto:info@caribul.com)  
Sito : [www.caribul.com](http://www.caribul.com)

Antivibranti in gomma, completamente metallici, a molla per il settore industriale, navale, civile e militare.  
Cabine di insonorizzazione  
Rilievi fonometrici , analisi di vibrazioni  
Equilibratura corpi rotanti

**Antivibranti completamente metallici  
Antischock**

*Stainless steel wire rope isolators  
Antichock*

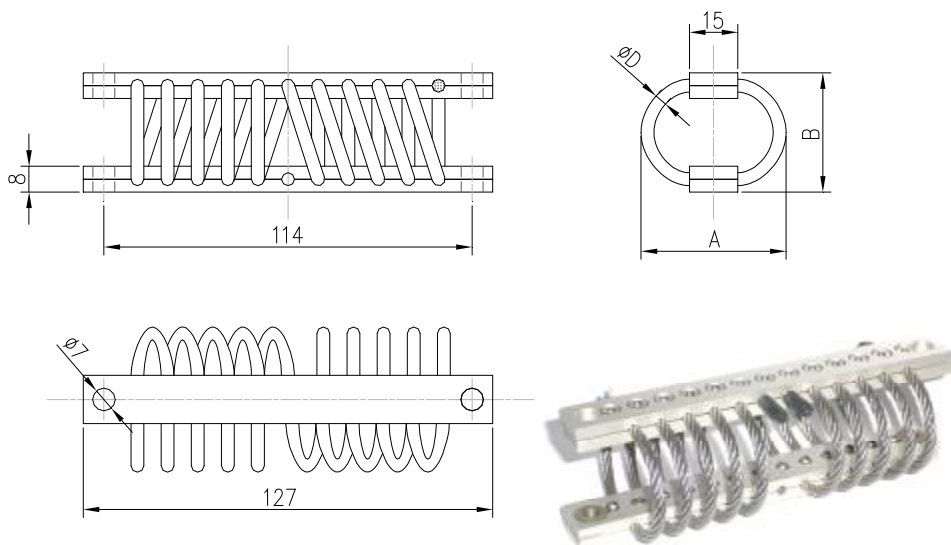

Barre Alluminio - Cavo AISI 316  
Rails: Aluminium - Wire AISI 316

LEGENDA PER CODIFICA						
	Loops		D	A	B	On request
ACX	10	/	04	/	45	/ 37 / 2 M6

Modello	U.M.	ACX10/04/38/29	ACX10/04/40/31	ACX10/04/43/34	ACX10/04/45/37	ACX10/04/48/39	ACX10/04/50/42	ACX10/04/53/45	ACX10/04/61/51	ACX10/04/64/51	
		Compression	MAX Load	daN	48	45	38	35	32	30	27
		mm	2	2,5	3	3,5	3,5	4	4,5	5,5	6
	Max schock	daN	145	135	115	100	95	90	80	62	60
		mm	10	13	15	18	20	23	25	32	33
	Max Vibration	2a mm	1	1,5	1,7	2	2,2	2,5	3	3,5	3,7
		Hz	11	10	9,5	8,5	8	7,5	7	6,5	6
Tension	MAX Load	daN	48	45	38	35	32	30	27	20	19
		mm	1,5	1,7	2	2,2	2,5	2,7	3	4	4,2
	Max schock	daN	420	370	330	290	260	230	210	170	160
		mm	6	7	8	8	10	10	11	15	16
	Max Vibration	2a mm	0,7	0,7	0,9	0,9	1,1	1,1	1,2	1,7	1,7
		Hz	17	16	15	14	13	12,5	12	10,5	10
Compression 45°	MAX Load	daN	36	32	30	27	24	22	20	16	15
		mm	3	3,5	4,5	5,5	6	7	7,5	10	10,5
	Max schock	daN	88	82	72	65	57	53	47	36	35
		mm	17	20	23	27	30	35	38	48	50
	Max Vibration	2a mm	1,5	2	2,5	3	3,5	4	4,5	5	5,5
		Hz	9,5	8,5	8	7	6,5	6	5,5	5,3	5,2
Tension 45°	MAX Load	daN	36	32	30	27	24	22	20	16	15
		mm	2	2,5	3	3,5	4	4,2	4,5	6,2	6,5
	Max schock	daN	310	270	240	210	190	160	150	120	115
		mm	8	9	10	11	13	13	14	20	21
	Max Vibration	2a mm	0,9	1	1,1	1,2	1,4	1,5	1,6	2,2	2,5
		Hz	15	14	13	12	11,5	11	11	9,5	9
Shear or Roll	MAX Load	daN	23	21	18	17	15	14	12	10	9
		mm	3,8	4,5	5,2	6,3	7	8	9	11	11
	Max schock	daN	140	120	105	90	80	65	60	50	45
		mm	11	12	14	16	18	20	22	29	30
	Max Vibration	2a mm	1,2	1,3	1,5	1,8	2	2,1	2,4	3,1	3,2
		Hz	12	11	10,5	10	9,5	8,5	8	7,5	7