



CARIBUL S.r.l.

Via Marconi ,2
26866 Castiraga Vidardo (LO)
Tel. 0371217078 Fax 0371217079

CARIBUL®

E-Mail : info@caribul.com
Sito : www.caribul.com

Antivibranti in gomma, completamente metallici, a molla per il settore industriale, navale, civile e militare.
Cabine di insonorizzazione
Rilievi fonometrici , analisi di vibrazioni
Equilibratura corpi rotanti

**Antivibranti completamente metallici
Antishock**

*Stainless steel wire rope isolators
Antishock*

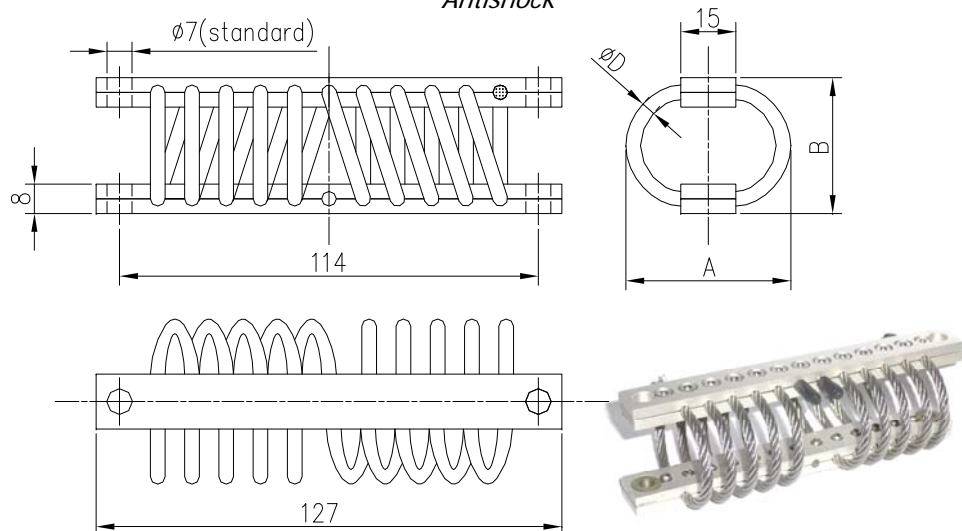

Barre Alluminio - Cavo AISI 316
Rails: Aluminium - Wire AISI 316

| LEGENDA PER CODIFICA | | | | | | |
|----------------------|-------|------|------|------|--------|-----|
| | Loops | D | A | B | | FIX |
| ACX | 10 | / 04 | / 45 | / 37 | | |
| ACX | 10 | / 04 | / 45 | / 37 | / 4M6 | |
| ACX | 10 | / 04 | / 45 | / 37 | / 4SV6 | |

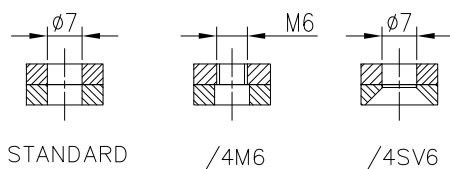

| Modello | U.M. | ACX10/04/38/29 | ACX10/04/40/31 | ACX10/04/43/34 | ACX10/04/45/37 | ACX10/04/48/39 | ACX10/04/50/42 | ACX10/04/53/45 | ACX10/04/61/51 | ACX10/04/64/51 |
|-----------------|---------------|----------------|----------------|----------------|----------------|----------------|----------------|----------------|----------------|----------------|
| | | Compression | MAX Load | daN 48 | 45 | 38 | 35 | 32 | 30 | 27 |
| | | mm 2 | 2,5 | 3 | 3,5 | 3,5 | 4 | 4,5 | 5,5 | 6 |
| | Max schock | daN 145 | 135 | 115 | 100 | 95 | 90 | 80 | 62 | 60 |
| | | mm 10 | 13 | 15 | 18 | 20 | 23 | 25 | 32 | 33 |
| | Max Vibration | 2a mm 1 | 1,5 | 1,7 | 2 | 2,2 | 2,5 | 3 | 3,5 | 3,7 |
| | | Hz 11 | 10 | 9,5 | 8,5 | 8 | 7,5 | 7 | 6,5 | 6 |
| Tension | MAX Load | daN 48 | 45 | 38 | 35 | 32 | 30 | 27 | 20 | 19 |
| | | mm 1,5 | 1,7 | 2 | 2,2 | 2,5 | 2,7 | 3 | 4 | 4,2 |
| | Max schock | daN 420 | 370 | 330 | 290 | 260 | 230 | 210 | 170 | 160 |
| | | mm 6 | 7 | 8 | 8 | 10 | 10 | 11 | 15 | 16 |
| | Max Vibration | 2a mm 0,7 | 0,7 | 0,9 | 0,9 | 1,1 | 1,1 | 1,2 | 1,7 | 1,7 |
| | | Hz 17 | 16 | 15 | 14 | 13 | 12,5 | 12 | 10,5 | 10 |
| Compression 45° | MAX Load | daN 36 | 32 | 30 | 27 | 24 | 22 | 20 | 16 | 15 |
| | | mm 3 | 3,5 | 4,5 | 5,5 | 6 | 7 | 7,5 | 10 | 10,5 |
| | Max schock | daN 88 | 82 | 72 | 65 | 57 | 53 | 47 | 36 | 35 |
| | | mm 17 | 20 | 23 | 27 | 30 | 35 | 38 | 48 | 50 |
| | Max Vibration | 2a mm 1,5 | 2 | 2,5 | 3 | 3,5 | 4 | 4,5 | 5 | 5,5 |
| | | Hz 9,5 | 8,5 | 8 | 7 | 6,5 | 6 | 5,5 | 5,3 | 5,2 |
| Tension 45° | MAX Load | daN 36 | 32 | 30 | 27 | 24 | 22 | 20 | 16 | 15 |
| | | mm 2 | 2,5 | 3 | 3,5 | 4 | 4,2 | 4,5 | 6,2 | 6,5 |
| | Max schock | daN 310 | 270 | 240 | 210 | 190 | 160 | 150 | 120 | 115 |
| | | mm 8 | 9 | 10 | 11 | 13 | 13 | 14 | 20 | 21 |
| | Max Vibration | 2a mm 0,9 | 1 | 1,1 | 1,2 | 1,4 | 1,5 | 1,6 | 2,2 | 2,5 |
| | | Hz 15 | 14 | 13 | 12 | 11,5 | 11 | 11 | 9,5 | 9 |
| Shear or Roll | MAX Load | daN 23 | 21 | 18 | 17 | 15 | 14 | 12 | 10 | 9 |
| | | mm 3,8 | 4,5 | 5,2 | 6,3 | 7 | 8 | 9 | 11 | 11 |
| | Max schock | daN 140 | 120 | 105 | 90 | 80 | 65 | 60 | 50 | 45 |
| | | mm 11 | 12 | 14 | 16 | 18 | 20 | 22 | 29 | 30 |
| | Max Vibration | 2a mm 1,2 | 1,3 | 1,5 | 1,8 | 2 | 2,1 | 2,4 | 3,1 | 3,2 |
| | | Hz 12 | 11 | 10,5 | 10 | 9,5 | 8,5 | 8 | 7,5 | 7 |